

Смотровые стекла уровня жидкости

LLG-R

Описание

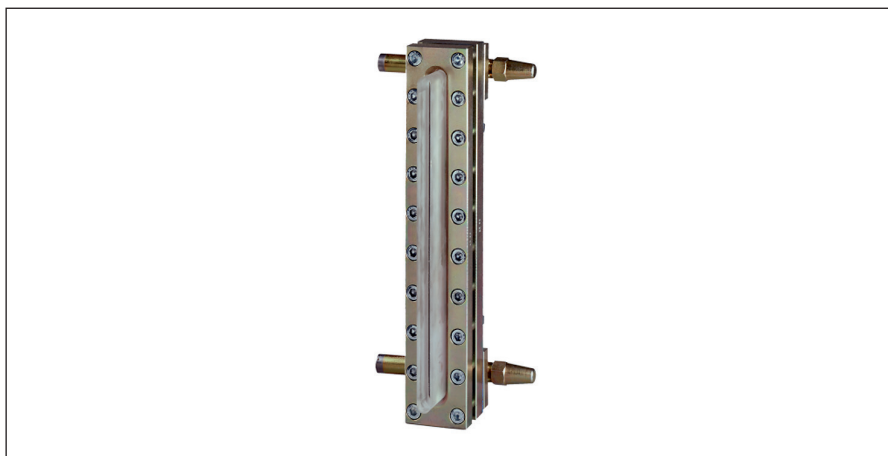

Смотровые стекла типа LLG-R предназначены для визуального контроля уровня жидкости хладагента в емкостном оборудовании холодильных установок.

Смотровые стёкла в корпусе из высокопрочной стали, соответствующие требованиям, предъявляемым к промышленным холодильным установкам.

Диапазон типоразмеров смотровых стёкол включает в себя три базовых типа: LLG-R 185, LLG-R 335 и LLG-R 740. Смотровые стёкла других стандартных размеров получаются путем соединения базовых размеров.

Все смотровые стёкла оборудованы:

Специальным отражающим стеклом для быстрого определения уровня.

Встроенным запирающим устройством.

Быстросъемной смотровой проставкой для удобства теплоизоляции.

Двумя запорными клапанами типа SNV-L.

Характеристики

- Рабочая среда: R717 (аммиак), R744 (CO₂), ГФУ и ГХФУ хладагенты.
- Максимальное рабочее давление: 40 бар изб.
- Температура рабочей среды: от -50 °C до 120 °C.

Коды для заказа

Тип стекла	Рабочая температура среды, °C	Макс. рабочее давление, бар изб.	Кодовый номер
LLG-R 185	-50...120	40	027L0185R
LLG-R 335	-50...120	40	027L0335R
LLG-R 590	-50...120	40	027L0590R
LLG-R 740	-50...120	40	027L0740R
LLG-R 995	-50...120	40	027L0995R
LLG-R 1145	-50...120	40	027L1145R
LLG-R 1550	-50...120	40	027L1550R

Конструкция

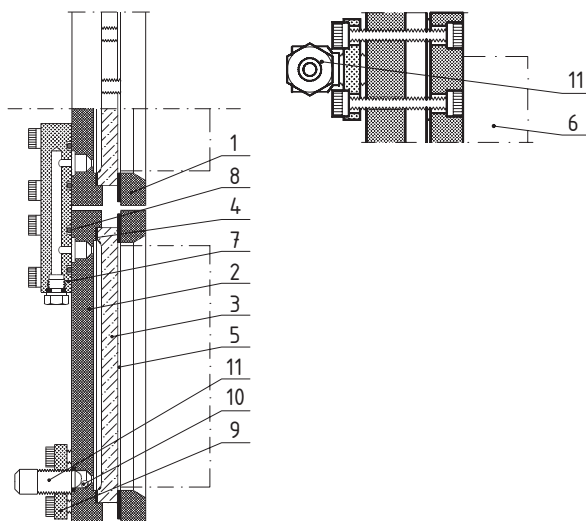

Поз.	Деталь	Материал	Поз.	Деталь	Материал
1	Передняя часть корпуса	Сталь	7	Соединительная часть корпуса	Сталь
2	Задняя часть корпуса	Сталь	8	Кольцевое уплотнение	Фторкаучук
3	Смотровое стекло	Боросиликатное стекло	9	Фланец	Сталь
4	Уплотнение	AFM34	10	Шар	Нерж. сталь
5	Уплотнение	AFM34	11	Запорный клапаны SNV-L	(См. стр. 17)
6	Проставка	Органическое стекло			

Габаритные размеры и коды для заказа

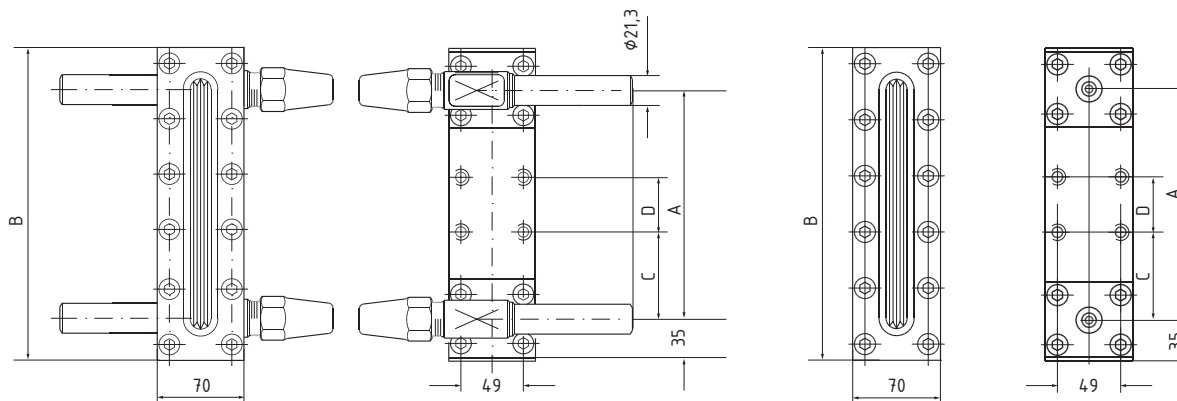

Тип	Геометрические параметры, мм				Кодовый номер
	A	B	C	D	
LLG-R 185	185	255	69	48	027L0185R
LLG-R 335	335	405	63	42	027L0335R
LLG-R 590	590	660	69 + 63	48 + 42	027L0590R
LLG-R 740	740	810	63	42	027L0740R
LLG-R 995	995	1065	69 + 63	48 + 42	027L0995R
LLG-R 1145	1145	1215	63	42	027L1145R
LLG-R 1550	1550	1620	63	42	027L1550R

Центральный офис компании «Ридан»

143581, Россия, Московская область, м. о. Истра, д. Лешково, д. 217,

Телефоны: +7 (495) 792-57-57 (Москва), +8 (800) 700 888 5 (регионы) • E-mail: info@ridan.ru • ridan.ru

Компания «Ридан» не несет ответственности за опечатки в каталогах, брошюрах и других изданиях, а также оставляет за собой право на модернизацию своей продукции без предварительного оповещения. Это относится также к уже заказанным изделиям при условии, что такие изменения не повлекут за собой последующих корректировок уже согласованных спецификаций. Все торговые марки упомянутые в этом издании являются собственностью соответствующих компаний. «Ридан», логотип «Ридан» являются торговыми марками компании «Ридан». Все права защищены.